



Blue Garden

Sancaktepe

"Yaşanacak güzel anılara bir adım daha..."



Sancaktepe

Güzel bir geleceğe, iyiye ve başarıya olan inancımız sektörümüzde bizleri her zaman ileriye taşıyan en önemli güç oldu. Bu nedenle, **Işıkli Mimarlık** olarak, İstanbul'un değişim-dönüşüm sürecine hizmet etmek ve ekonomiye değer katmak için büyük yatırımımız **Blue Garden Sancaktepe**'ye imza attık. İstikrarlı yükselişimiz, kalitemiz ve uygun fiyat politikamız, itibar ve güvenilirlik konusunda örnek teşkil etmeye devam ederken; yüksek çalışma tempomuz ile de stratejilerimizi uygulamaya, sektöre ve ülke ekonomisine değer katmaya, vaatlerimizi yerine getirmeye, fark yaratmaya ve takip edilmeye devam edeceğiz.





“Yeni
Başlangıçlara”

“Hayatla
İç İçe”



Yoğun ilgi ve talep üzerine
şimdi de
Blue Garden Sancaktepe
projesini inşa ediyoruz.

Blue Garden Sancaktepe'de
Ticari & Konut projesiyle siz huzurlu
yaşamın tadını çıkarırken aynı
zamanda geleceğinize değer katın.





“Doğayla uyumlu özgün mimari”

Blue Garden Sancaktepe'nin 25.000 m²'yi aşan geniş yerleşim alanının büyük bir çoğunluğunu özel peyzaj alanı oluşturur. Doğayla, yeşille iç içe bir mimari anlayışının sonucu olarak tüm dairelerin özgür olduğu bir form kullanılmış, bu yaklaşım bir bütünlük içinde tüm detaylara yansıtılmıştır.

Blue Garden Sancaktepe'de tüm cepheler yola bakacak şekilde düşünülmüş, otopark alanı blokların altına alınarak peyzaj alanı ve bütünlüğü korunmuştur.



“Özel yaşam alanları
inşa ediyoruz.”

Sabiha Gökçen Havalimanı'na 15 Dk.

Metroya 5 Dk.

Hastaneye 2 Dk.

Via Port AVM 8 Dk.

Sahil Yoluna 10 Dk.

Aydos Ormanı'na 3 Dk. Mesafede

**Doğanın kalbinde
orman ve yeşil alan ile iç içe**

Toplam Alan :	25.000 m²
Konut Alanı :	15.300 m ²
Ticari Alan :	1.700 m²
Yesil Alan :	5.750 m ²

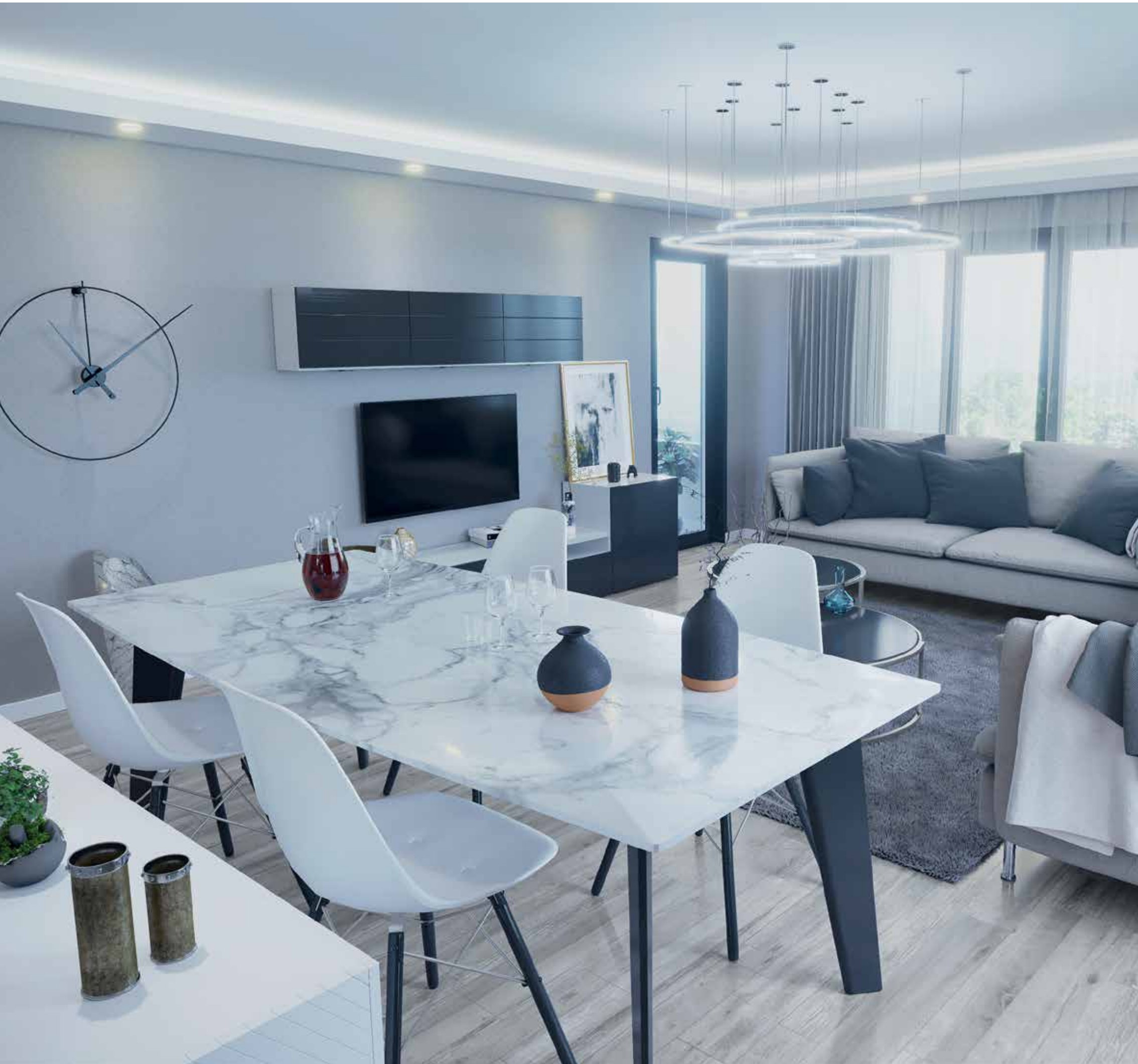

“Yaşam

Burada Başlar”

Ferah ve aydınlık salonunuzu dilediğiniz gibi dekore edin. İster ailece sinema keyfi yapın isterseniz en sevdiklerinize kalabalık yemekler verin. Herkese yetecek yeriniz var. Geniş ve ferah tasarlanmış yatak odaları, ebeveyn banyosu ve giyinme odası gibi detaylar ile öne çıkıyor.

Dinlenerek uyumanın farkını kısa sürede siz de göreceksiniz. Okul çağındaki çocukların aydınlık ve sessiz bir ortamda ders çalışmalarının başarılarını arttırdığı bilinen bir gerçek. Üstün ses yalıtımı ve aydınlık odaları ile çocuklarınıza istediklerini verin. Çocuklarınız kendi odalarında doya doya oynasınlar eğlensinler.





“Lezzet dolu
Anlar & Daha fazlası”



Mutfağından banyosuna, ankastresinden seramiklerine kadar özel olarak tasarlanan **Blue Garden Sancaktepe** kusursuz detaylarıyla hayatınıza çok özel bir şıklık katıyor. En kaliteli malzemeler, dünyaca ünlü markalar ve en son teknoloji ürünlerin kullanıldığı iç dekorasyonda herşey daha konforlu bir yaşam için.

“Mutlu



Bir Sabaha
Uyanmak”





“En Tatlı
Kahkahalar”



“Değişim Başlıyor”

Zaman değişiyor. "İnsan odaklı tasarım" çağımızın olmazsa olmazı. Bu çağı yakalamak, insanımıza hak ettiği yaşam standartlarını sağlamak için başlayan büyük bir değişimin tam ortasındayız. Yaşam alanları yeniden yaratılıyor, bir mücevher gibi hak ettiği değeri bulmaya başlıyor.





Blue Garden Sancaktepe, bu deęişimin en göze çarpan parçalarından biri olmak üzere tasarlandı. İstanbul'un yeniye ve güzele olan yolculuęu **Blue Garden Sancaktepe**'de başlıyor.

A BLOK KAT PLANI

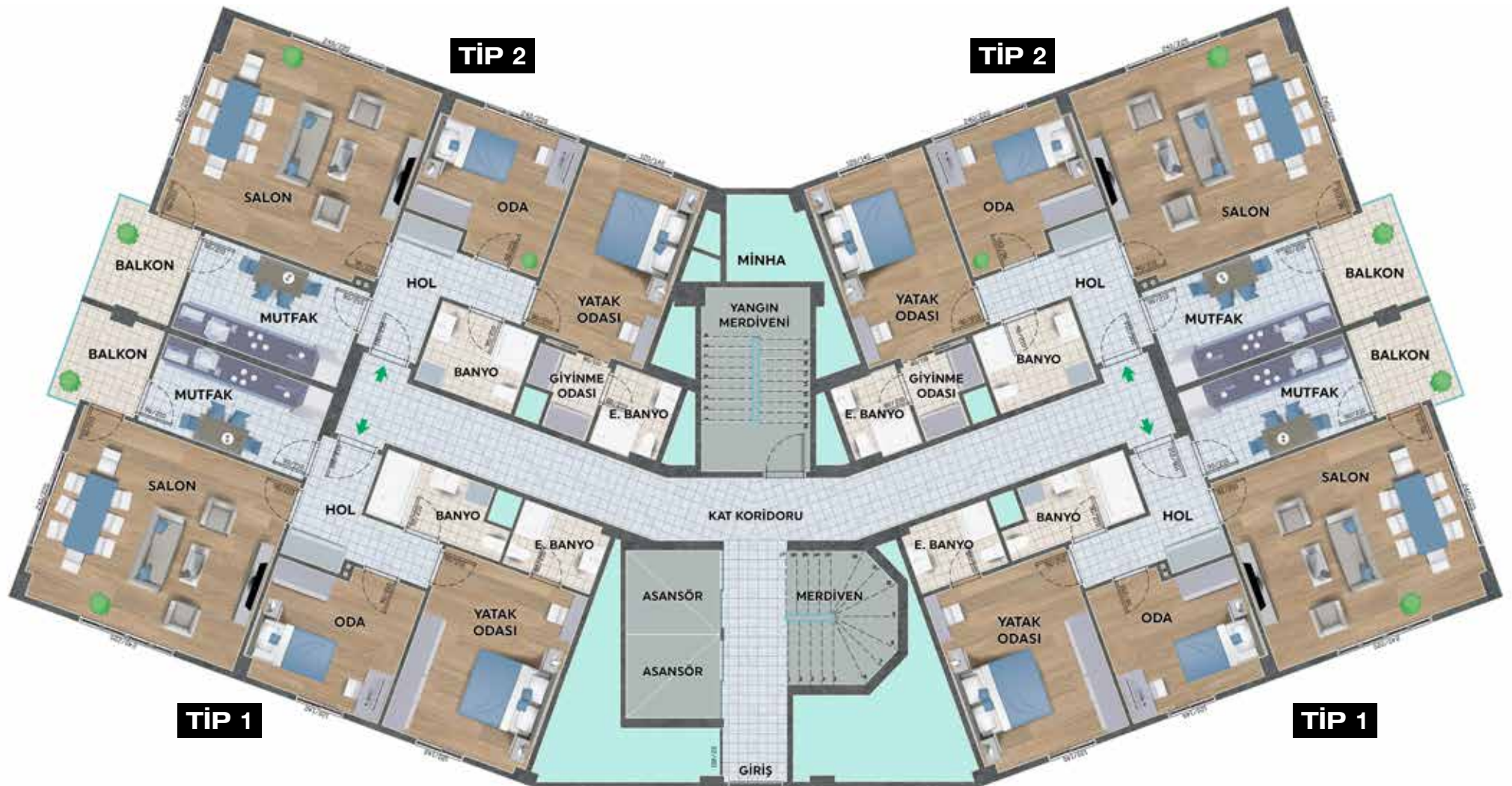

B BLOK KAT PLANI

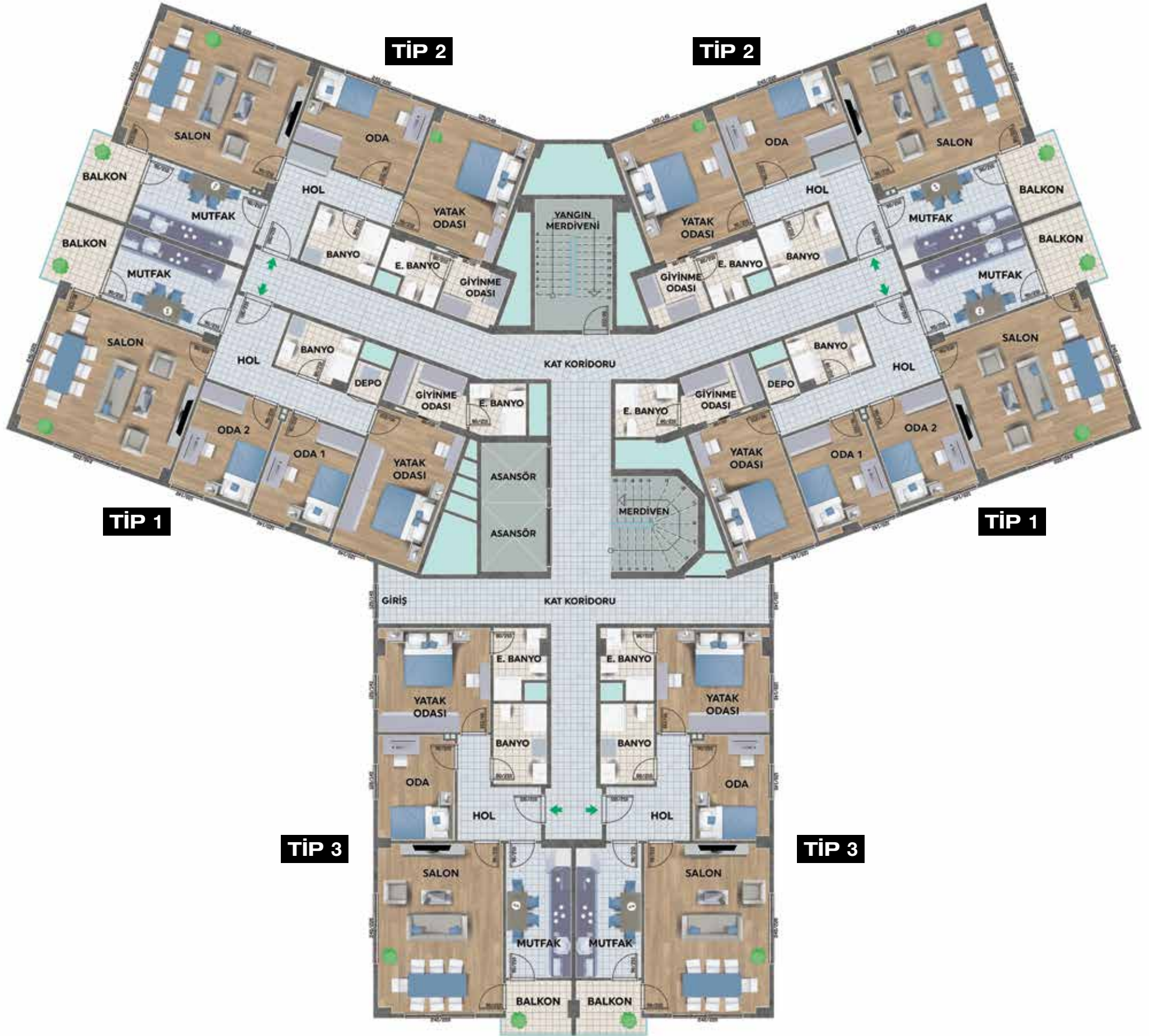

A BLOK KAT PLANI

TİP 1 | 2+1

DAİRE ALANI	BRÜT: 120,48 m²
SALON ALANI	36,75 m ²
MUTFAK ALANI	12,94 m ²
BALKON ALANI	5,98 m ²
ANTRE ALANI	9,54 m ²
ODA 1 ALANI	15,81 m ²
Y.ODASI ALANI	22,93 m ²
EBEVEYN BAN. ALANI	4,75 m ²
GENEL BANYO ALANI	6,78 m ²
DEPO ALANI	5,00 m ²

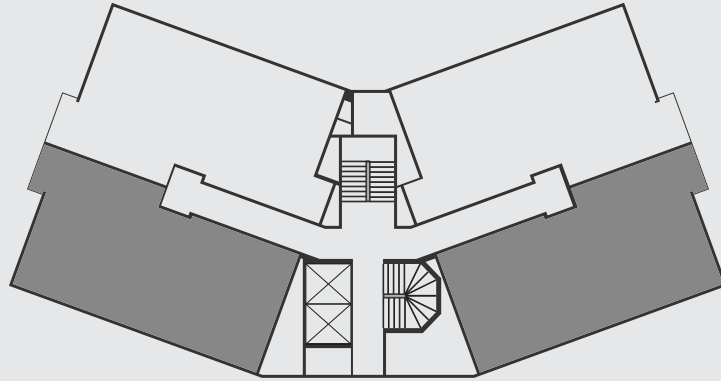



TIP 1



TIP 1

A BLOK KAT PLANI

TİP 2 | 2+1

DAİRE ALANI	BRÜT: 124,85 m ²
SALON ALANI	38,15 m ²
MUTFAK ALANI	14,12 m ²
BALKON ALANI	6,53 m ²
ANTRE ALANI	10,20 m ²
ODA 1 ALANI	15,45 m ²
Y.ODASI ALANI	19,15 m ²
EBEVEYN BAN. ALANI	5,44 m ²
GİYİNME ODASI ALANI	3,95 m ²
GENEL BANYO ALANI	6,86 m ²
DEPO ALANI	5,00 m ²

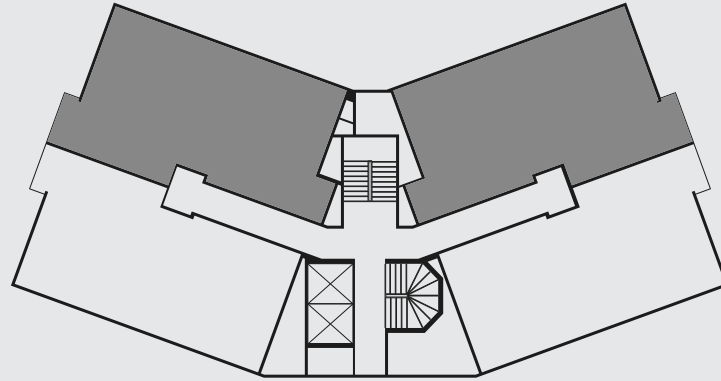



TİP 2



TİP 2

B BLOK

KAT PLANI

TİP 1 | 3+1

DAİRE ALANI	BRÜT: 143,60 m ²
SALON ALANI	38,00 m ²
MUTFAK ALANI	14,48 m ²
BALKON ALANI	6,38 m ²
ANTRE ALANI	13,83 m ²
ODA 1 ALANI	14,29 m ²
ODA 2 ALANI	14,17 m ²
BANYO ALANI	6,06 m ²
Y.ODASI ALANI	20,64 m ²
EBEVEYN BAN. ALANI	4,56 m ²
GİYİNME ODASI ALANI	6,19 m ²
DEPO ALANI	5,00 m ²

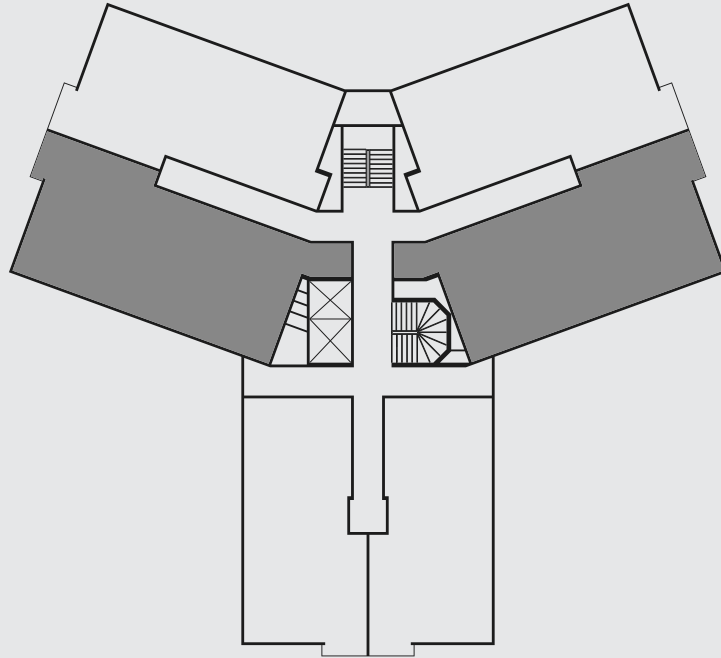



TİP 1



TİP 1

B BLOK KAT PLANI

TİP 2 | 2+1

DAİRE ALANI	BRÜT: 127,62 m ²
SALON ALANI	35,70 m ²
MUTFAK ALANI	13,87 m ²
BALKON ALANI	6,38 m ²
ANTRE ALANI	11,56 m ²
ODA 1 ALANI	16,78 m ²
Y.ODASI ALANI	20,85 m ²
EBEVEYN BAN. ALANI	4,54 m ²
GİYİNME ODASI ALANI	5,84 m ²
BANYO ALANI	7,10 m ²
DEPO ALANI	5,00 m ²

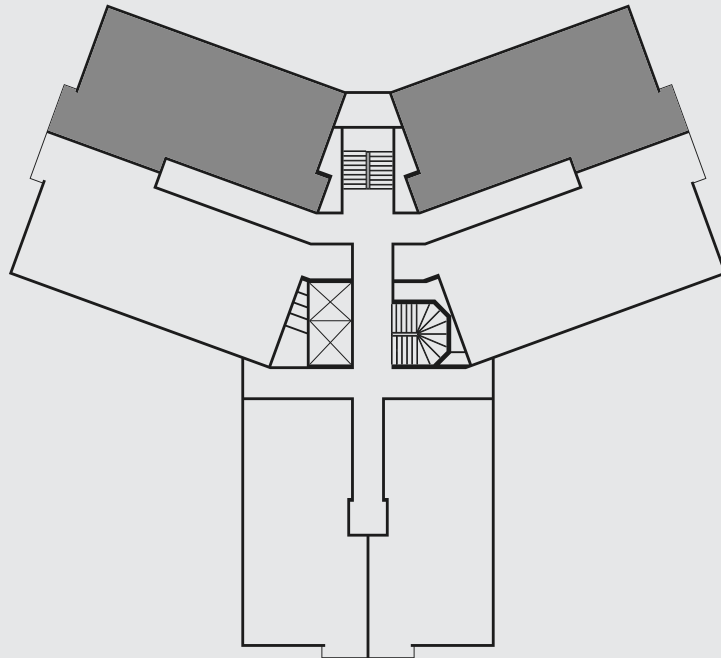



TİP 2



TİP 2

B BLOK

KAT PLANI

TİP 3 | 2+1

DAİRE ALANI	BRÜT: 109,88 m²
SALON ALANI	33,42 m ²
MUTFAK ALANI	13,68 m ²
BALKON ALANI	5,02 m ²
ANTRE ALANI	9,75 m ²
ODA 1 ALANI	12,68 m ²
Y.ODASI ALANI	18,39 m ²
EBEVEYN BAN. ALANI	5,14 m ²
BANYO ALANI	6,80 m ²
DEPO ALANI	5,00 m ²

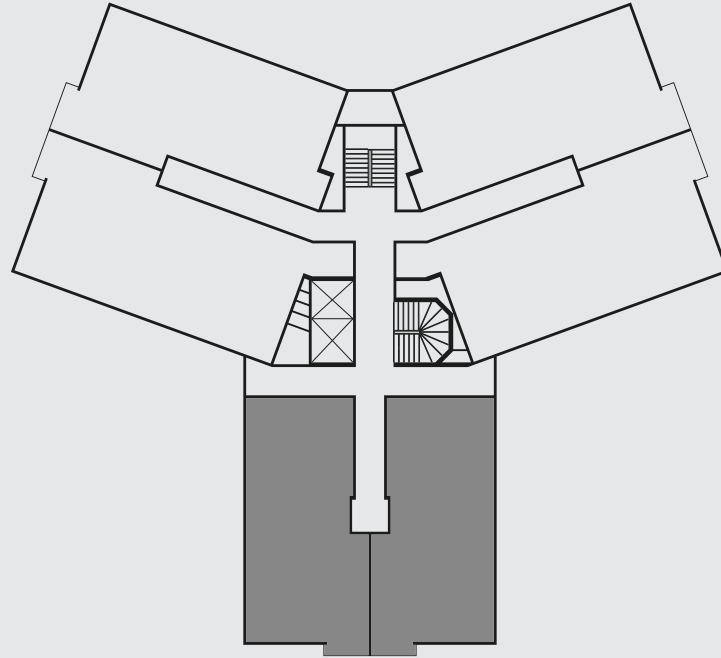



TIP 3



TIP 3



**7/24
GÜVENLİK**

**HER ALANDA
KAMERA**





SAUNA

TÜRK HAMAMI

SPOR ALANLARI



Sabiha Gökçen Havalimanı'na 15 Dk.
Metro İstasyonuna 5 Dk.
Hastaneye 2 Dk.
Via Port AVM 8 Dk.
Sahil Yoluna 10 Dk.
Aydos Ormanı'na 3 Dk. Mesafede

Toplam Alan : 25.000 m²
Konut Alanı : 15.300 m²
Ticari Alan : 1.700 m²
Yesil Alan : 5.750 m²

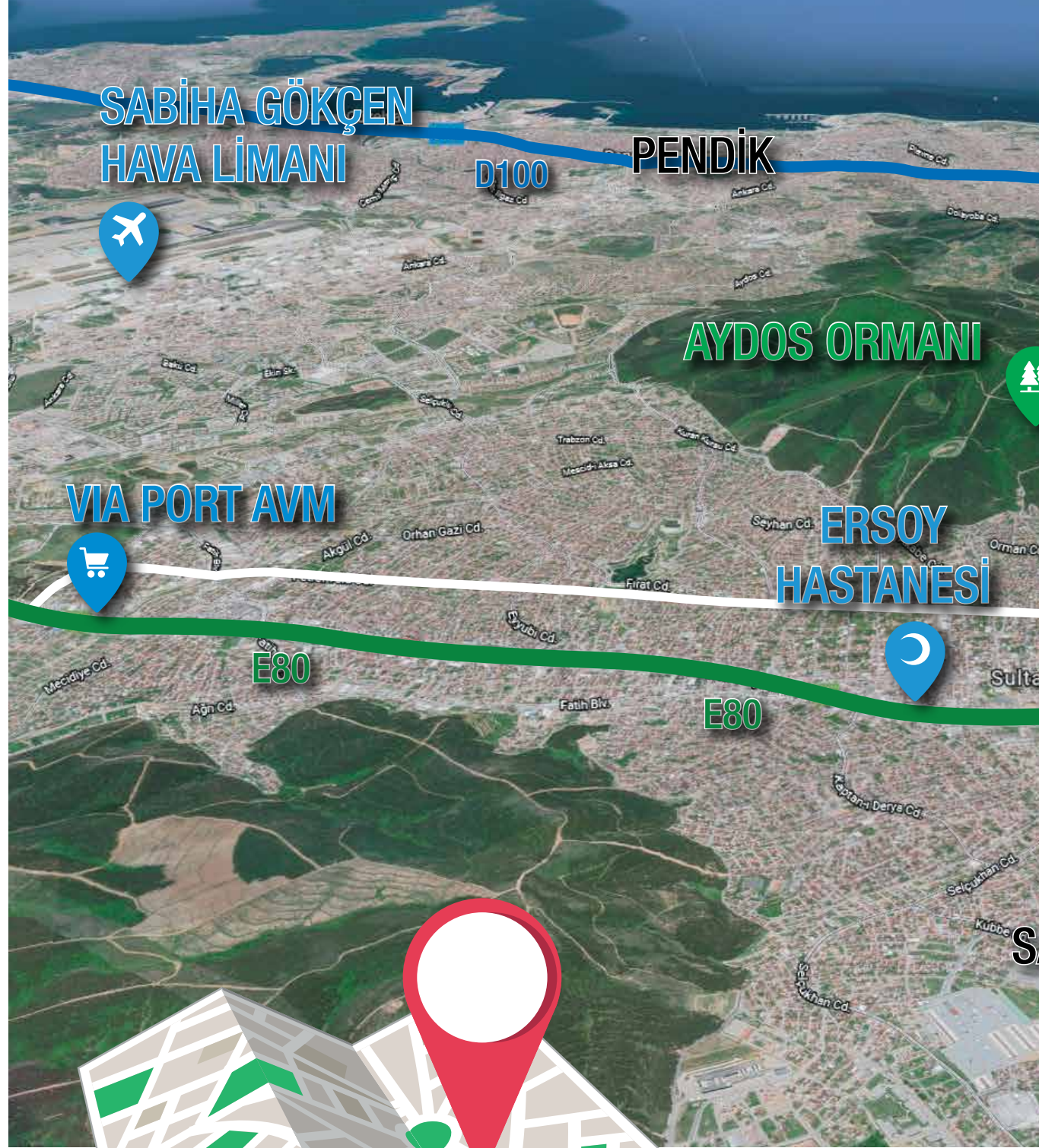

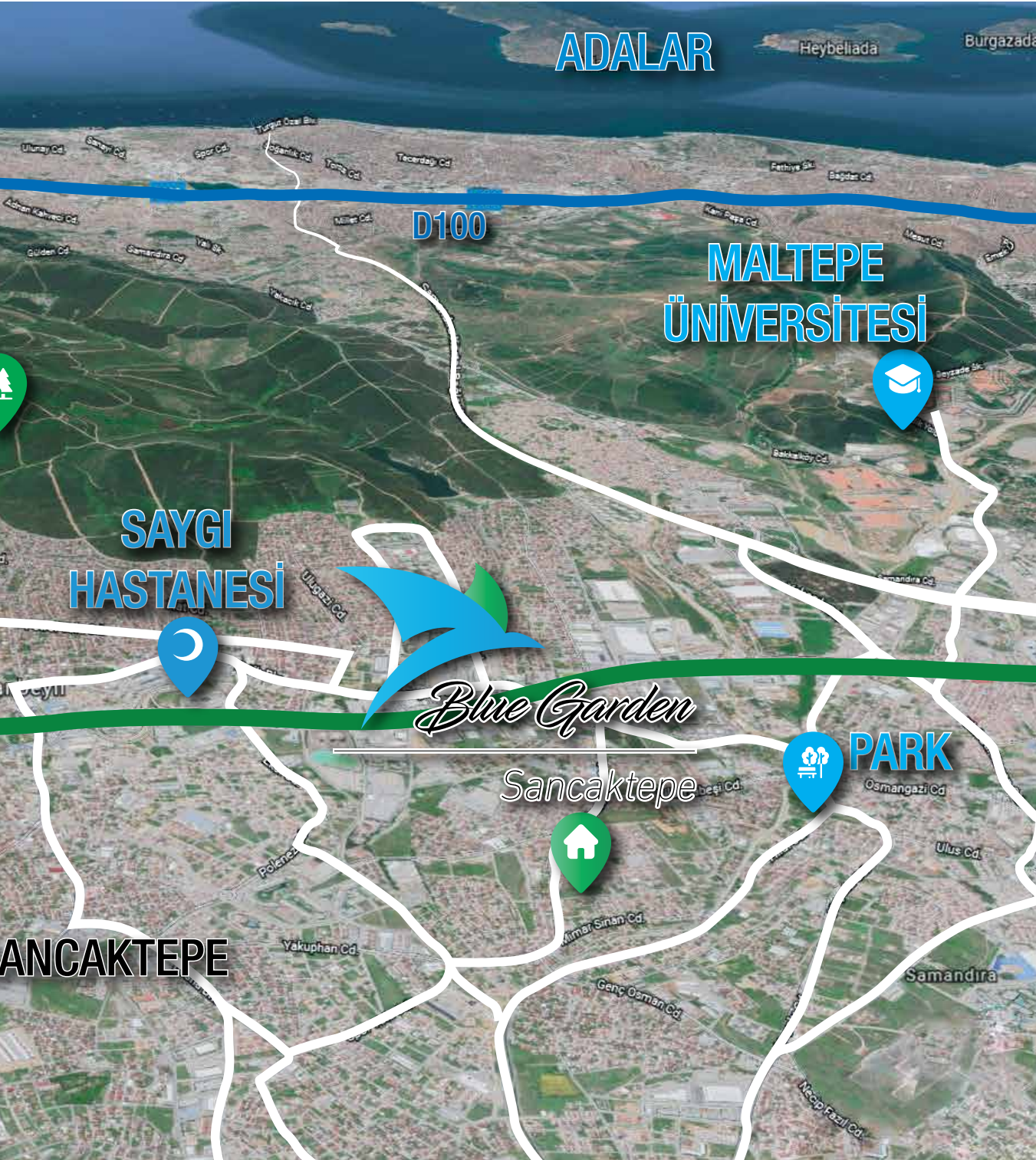

15 min. to Sabiha Gokcen Airport
5 min. to Metro Station
2 min. to Hospital
8 min. to Via Port AVM
10 min. to Coastal Road
3 min. to Aydos Forest

Total Area :	25.000 m²
Residential Area :	15.300 m ²
Commercial Area :	1.700 m²
Green Area :	5.750 m ²

*Bu katalogta ki görseller ve bilgiler tanıtım amaçlıdır.
Işıkli Mimarlık bu projede gerekli gördüğü değişikliği yapma hakkını saklı tutar.*

“Geçmişten Günümüze
Blue Garden Projeleri”



2020 Ticari + Konut Projesi

Blue Garden Pendik Projesi



2019 Ticari + Konut Projesi

Blue Garden Esenyurt Projesi



2016 Ticari + Konut Projesi

Kadıköy Merdivenköy Projesi



2018 Konut Projesi

Esenyurt Akevler Projesi



2018 Konut Projesi

Kadıköy Acıbadem Projesi



Blue Garden
Sancaktepe



Sancaktepe

Satış Ofisi / Sales Office

+90 531 085 8053

Adres / Address

Osmangazi Mah. Alsancak Cad.
No:79/81 Sancaktepe / İstanbul

Genel Merkez / Head Office

+90 212 699 8418

Adres / Address

Şenlikköy Mah. Yenibağlar Sk.
No:15 D:2 Bakırköy / İstanbul



www.isiklimimarlik.com

@isiklimimarlik